



No de résolution
ou annotation

Règlements de la Municipalité régionale de comté des Chenaux

CANADA
PROVINCE DE QUÉBEC

RÈGLEMENT NUMÉRO 2006-06-39

Régissant les matières relatives à l'écoulement des eaux des cours d'eau de la MRC des Chenaux

Considérant que la MRC s'est vue confier la compétence exclusive des cours d'eau de son territoire en vertu des articles 103 à 109 de la Loi sur les compétences municipales (L.Q. 2005, chapitre 6), en vigueur depuis le 1^{er} janvier 2006;

Considérant que l'article 104 de cette loi autorise la MRC à adopter des règlements pour régir toute matière relative à l'écoulement des eaux d'un cours d'eau, y compris les traverses, les obstructions et les nuisances;

Considérant que le conseil de la MRC juge opportun d'adopter un tel règlement s'appliquant à tous les cours d'eau sous sa compétence exclusive;

LE CONSEIL DE LA MRC DES CHENAUX DÉCRÈTE CE QUI SUIT :

SECTION 1 DISPOSITIONS GÉNÉRALES

Article 1 - Objet

Le présent règlement vise à régir les matières relativement à l'écoulement des eaux des cours d'eau situés sur le territoire de la MRC des Chenaux.

Article 2 - Définitions

Dans le présent règlement, on entend par :

«Acte réglementaire» : tout acte (résolution, règlement, procès-verbal ou acte d'accord) adopté ou homologué par une municipalité locale, une corporation de comté, une municipalité régionale de comté ou un bureau de délégués à l'égard d'un cours d'eau et ayant pour objet de prévoir des normes d'aménagement et d'entretien à son égard, les normes de dimensionnement pouvant être utilisées comme valeur de référence même si cet acte est abrogé;

«Autorité compétente» : selon le contexte, la MRC, la municipalité locale, le Bureau des délégués, le gouvernement du Québec ou le gouvernement fédéral, l'un de leurs ministres ou organismes;

«Canalisation souterraine» : structure hydraulique aménagée dans un cours d'eau afin de canaliser les eaux dans un conduit fermé d'une longueur supérieure à 15 mètres;



No de résolution
ou annotation

Règlements de la Municipalité régionale de comté des Chenaux

4.2 Usages résidentiels dans la zone résidentielle rurale

Dans la zone résidentielle rurale, l'implantation d'une nouvelle résidence doit respecter les normes suivantes :

- dans la zone résidentielle rurale 2 de Batiscan, le terrain sur lequel la résidence est érigée doit être adjacent au chemin de la Gare ou au chemin du Moulin;
- dans les zones résidentielles rurales 1 et 2 de Champlain et 4 de Batiscan, le terrain sur lequel la résidence est érigée doit être adjacent au fleuve Saint-Laurent;
- dans toutes les autres zones résidentielles rurales, le terrain sur lequel la résidence est érigée doit être adjacent à un chemin public ou privé existant à l'entrée en vigueur du présent règlement. »

Article 4

Ce règlement est modifié par l'insertion de l'annexe cartographique intitulée « Règlement de contrôle intérimaire sur les odeurs et les usages en zone agricole, numéro 2006-06-38, zone agricole dynamique et zone résidentielle rurale » .

Article 5

Le présent règlement entre en vigueur selon la loi.

FAIT ET ADOPTÉ À SAINT-LUC-DE-VINCENNES, CE VINGT ET UNIÈME JOUR DU MOIS DE JUIN DEUX MILLE SIX (21 JUIN 2006).



DIRECTEUR GÉNÉRAL



PRÉFET

ENTRÉE EN VIGUEUR

2006-08-17



No de résolution
ou annotation

Règlements de la Municipalité régionale de comté des Chenaux

«Cours d'eau» : tous les cours d'eau à débit régulier ou intermittent, y compris ceux qui ont été créés ou modifiés par une intervention humaine, à l'exception :

- . des cours d'eau ou portion de cours d'eau qui relèvent de la seule juridiction du gouvernement du Québec et qui sont déterminés par le décret numéro 1292-2005 en date du 20 décembre 2005 (2005, G.O.2, 7381 A), soit :
 - le fleuve Saint-Laurent;
 - la rivière Saint-Maurice;
 - la portion de la rivière Batiscan en amont du lot riverain 608 du cadastre de Sainte-Geneviève-de-Batiscan;
 - la portion de la rivière Champlain en amont de l'endroit où il y a flux et reflux de la marée;
 - la portion de la rivière Sainte-Anne en amont de l'endroit où il y a flux et reflux de la marée;
- . d'un fossé de voie publique;
- . d'un fossé mitoyen au sens de l'article 1002 du Code civil du Québec, qui se lit comme suit :

«Tout propriétaire peut clore son terrain à ses frais, l'entourer de murs, de fossés, de haies ou de toute autre clôture.

Il peut également obliger son voisin à faire sur la ligne séparative, pour moitié ou à frais communs, un ouvrage de clôture servant à séparer leurs fonds et qui tient compte de la situation et de l'usage des lieux.»

- . d'un fossé de drainage qui satisfait à toutes les exigences suivantes :
 - utilisé aux seules fins de drainage et d'irrigation;
 - qui n'existe qu'en raison d'une intervention humaine;
 - dont la superficie du bassin versant est inférieure à 100 hectares.

La portion d'un cours d'eau qui sert de fossé est aussi sous la compétence de la MRC;

«Embâcle» : obstruction d'un cours d'eau par une cause quelconque, telle que l'accumulation de neige ou de glace;

«Exutoire de drainage souterrain ou de surface» : structure permettant l'écoulement de l'eau de surface ou souterraine dans un cours d'eau, tels que : fossé, drainage souterrain, égout pluvial ou autre canalisation;

«Intervention » : acte, agissement, ouvrage, projet ou travaux;

«Ligne des hautes eaux» : endroit où l'on passe d'une prédominance de plantes aquatiques à une prédominance de plantes terrestres; s'il n'y a pas de plantes aquatiques, endroit où les plantes terrestres s'arrêtent en direction du cours d'eau;



No de résolution
ou annotation

Règlements de la Municipalité régionale de comté des Chenaux

«Littoral» : partie d'un cours d'eau qui s'étend à partir de la ligne des hautes eaux vers le centre du cours d'eau;

«Loi» : Loi sur les compétences municipales (L.Q. 2005, chapitre 6);

«Notifier» : transmettre un avis par sa remise de main à main au destinataire, par un envoi par poste certifiée, par un service de messagerie publique ou privé ou par un huissier;

«Ouvrage souterrain traversant un cours d'eau» : structure temporaire ou permanente tels que : pipeline, aqueduc, égout pluvial et /ou sanitaire;

«Passage à gué» : passage occasionnel et peu fréquent pour les animaux directement sur le littoral;

«Personne désignée » : employé de la MRC ou d'une municipalité locale à qui l'application de la réglementation a été confiée par entente municipale conformément à l'article 108 de la loi;

«Ponceau» : structure hydraulique aménagée dans un cours d'eau afin de créer une traverse permanente pour le libre passage des usagers;

«Pont» : structure aménagée, comprenant ou non des culées, afin de créer une traverse permanente pour le libre passage des usagers;

«Rive » : bande de terre qui borde un cours d'eau et qui s'étend vers l'intérieur des terres à partir de la ligne des hautes eaux;

«Travaux d'aménagement» : travaux qui consistent à :

- . élargir, modifier, détourner, construire, créer ou fermer par un remblai un cours d'eau;
- . effectuer toute intervention qui affecte ou modifie la géométrie, le fond ou les talus d'un cours d'eau qui n'a jamais fait l'objet d'un acte réglementaire;
- . effectuer toute intervention qui consiste à approfondir de nouveau le fond du cours d'eau, à modifier son tracé, à le canaliser, à aménager des seuils (barrages), à effectuer une stabilisation mécanique des talus pour utilité collective (qui rendent des bénéfices à plusieurs propriétaires) ou à y installer tout ouvrage de contrôle du débit;

«Travaux d'entretien» : travaux qui visent principalement le rétablissement du profil initial d'un cours d'eau qui a déjà fait l'objet d'un aménagement en vertu d'un acte réglementaire, les travaux consistant à l'enlèvement par creusage des sédiments accumulés au fond du cours d'eau pour le remettre dans son profil initial, l'ensemencement des rives, la stabilisation végétale des rives pour utilité collective (qui rendent des bénéfices à plusieurs propriétaires), la stabilisation des exutoires de drainage souterrain ou de surface, ainsi que l'aménagement et la vidange de fosses à sédiments.

Article 3 - Prohibition générale

Toute intervention par une personne qui affecte ou est susceptible d'affecter l'écoulement des eaux d'un cours d'eau, dont notamment des travaux d'aménagement ou d'entretien, est formellement prohibée, à moins qu'elle rencontre les exigences suivantes :



No de résolution
ou annotation

Règlements de la Municipalité régionale de comté des Chénoux

- a) l'intervention est autorisée en vertu du présent règlement et lorsque requis, a fait préalablement l'objet d'un permis valide émis selon les conditions applicables selon la nature de cette intervention;
- b) l'intervention est autorisée en vertu d'une décision spécifique et expresse de la MRC en conformité à la loi;
- c) l'intervention a fait l'objet d'un certificat ou d'un permis délivré par une autre autorité compétente, lorsque requis;
- d) l'intervention est autorisée en vertu d'un règlement de zonage ou d'un règlement de contrôle intérimaire.

SECTION 2 CONSTRUCTION ET AMÉNAGEMENT D'UN PONT OU PONCEAU

Article 4 - Permis requis

Toute construction, installation, aménagement ou modification d'un pont ou ponceau dans un cours d'eau doit, au préalable, avoir été autorisée par un permis émis au nom du propriétaire par la personne désignée selon les conditions applicables prévues au présent règlement.

L'obtention du permis prévu en vertu du présent règlement ne dispense pas ce propriétaire de respecter toute autre exigence qui pourrait lui être imposée par une loi ou un règlement d'une autre autorité compétente.

Article 5 - Entretien d'un pont ou un ponceau

Le propriétaire de l'immeuble où un pont ou un ponceau est présent doit effectuer un suivi périodique de l'état de ce pont ou ce ponceau, notamment au printemps ou suite à des pluies abondantes.

Le propriétaire doit s'assurer que les zones d'approche du pont ou du ponceau ne s'érodent pas et s'il y a érosion, il doit prendre, sans tarder, les mesures correctives appropriées conformément au présent règlement.

Le propriétaire qui fait défaut d'entretenir adéquatement son pont ou son ponceau commet une infraction et peut se faire ordonner, par la personne désignée, l'exécution des travaux requis à cette fin. À défaut par le propriétaire d'exécuter les travaux requis à l'intérieur du délai imparti, les dispositions des articles 31 et 32 s'appliquent, compte tenu des adaptations nécessaires.

Article 6 - Exécution des travaux d'un pont ou d'un ponceau

Sous réserve d'une décision contraire de la MRC lorsqu'elle décrète des travaux d'aménagement ou d'entretien d'un cours d'eau et selon les conditions qu'elle peut fixer dans un tel cas, la construction ou l'aménagement d'un pont ou ponceau est et demeure la responsabilité du propriétaire riverain.

Le propriétaire doit voir à exécuter ou à faire exécuter par une entreprise compétente, à ses frais, tous les travaux de construction ou de réparation de ce pont ou ponceau.



No de résolution
ou annotation

Règlements de la Municipalité régionale de comté des Chénoué

Article 7 - Type de ponceau à des fins privées

Un ponceau à des fins privées peut être de forme circulaire, arquée, elliptique, en arche ou carrée ou de toute autre forme si son dimensionnement respecte la libre circulation des eaux.

Le ponceau peut être construit en béton (TBA), en acier ondulé galvanisé (TOG), en polyéthylène avec intérieur lisse (TPL), en acier avec intérieur lisse (AL) ou en polyéthylène haute densité intérieur lisse (PEHDL).

L'utilisation comme ponceau d'un tuyau présentant une bordure intérieure est prohibée.

Article 8 - Dimensionnement d'un pont ou ponceau à des fins privées

Le dimensionnement d'un pont ou ponceau à des fins privées dans un cours d'eau doit être établi comme suit :

- a) dans un cours d'eau ayant fait l'objet d'un acte réglementaire édicté postérieurement au 21 juin 2006, son dimensionnement minimal est établi en utilisant comme base de calcul les normes de largeur, de hauteur et de dimension qui sont prévues à cet acte réglementaire;
- b) dans un cours d'eau ayant déjà fait l'objet d'un acte réglementaire édicté le ou antérieurement au 21 juin 2006, son dimensionnement minimal est établi en utilisant comme base de calcul les normes de largeur, de hauteur et de dimension qui sont prévues à cet acte réglementaire, en majorant le résultat par un facteur de 1,25 pour tenir compte des différentes modifications intervenues dans le bassin versant depuis l'établissement de ces normes;
- c) dans un cours n'ayant pas fait l'objet d'un acte réglementaire ou lorsque l'acte réglementaire ne comprend aucune norme relative au dimensionnement d'un pont ou ponceau, le diamètre minimal du ponceau doit être au moins égal à la largeur du cours d'eau, à 0,30 mètre au-dessus du niveau moyen des eaux de ce cours d'eau; dans le cas d'un pont, aucun rétrécissement de la section d'écoulement du cours d'eau n'est autorisé;
- d) malgré les normes précédentes, le diamètre d'un ponceau ne peut être inférieur à celui d'un autre ponceau situé en amont sur le même cours d'eau et dont le dimensionnement a déjà été établi par une étude conforme à l'article 9, pour une récurrence minimale de 10 ans.

Article 9 - Dimensionnement d'un pont ou ponceau à des fins publiques

Le dimensionnement d'un pont ou ponceau à des fins publiques dans un cours d'eau doit être établi par des plans et devis signés et scellés par une personne membre de l'Ordre des ingénieurs du Québec selon les règles de l'art applicables et les normes en vigueur, notamment en utilisant les données suivantes :

- le débit de pointe du cours d'eau est calculé à partir d'une durée de l'averse pour la Province de Québec égale au temps de concentration du bassin versant;
- le pont ou ponceau à des fins publiques doit être dimensionné pour une récurrence minimale de 20 ans.



No de résolution
ou annotation

Règlements de la Municipalité régionale de comté des Chenaux

Article 10 - Ponceaux en parallèle

La mise en place de ponceaux en parallèle dans un cours d'eau est prohibée à moins qu'il n'y ait aucune autre solution technique applicable que la mise en place de ponceaux en parallèle. Dans ce dernier cas, ceux-ci doivent être installés selon les règles de l'art et les normes en vigueur.

Article 11 - Longueur maximale d'un ponceau à des fins privées

La longueur maximale d'un pont ou d'un ponceau à des fins privées dans un cours d'eau est de 15 mètres, sauf lorsqu'il s'agit d'un pont ou d'un ponceau installé dans l'emprise d'une voie publique, auquel cas sa longueur doit respecter la norme établie à cette fin par l'autorité compétente.

Article 12 - Normes d'installation d'un pont ou d'un ponceau

Le propriétaire qui installe un pont ou un ponceau dans un cours d'eau doit respecter en tout temps les normes suivantes :

- . le pont ou le ponceau doit être installé sans modifier le régime hydraulique du cours d'eau et cet ouvrage doit permettre le libre écoulement de l'eau pendant les crues ainsi que l'évacuation des glaces pendant les débâcles;
- . les culées d'un pont doivent être installées directement contre les rives ou à l'extérieur du cours d'eau;
- . des piliers de pont dans le cours d'eau sont autorisés uniquement lorsque ces travaux sont établis par des plans et devis signés et scellés par une personne membre de l'Ordre des ingénieurs du Québec selon les règles de l'art applicables et les normes en vigueur;
- . le ponceau doit être installé en suivant la pente du littoral et sa base doit se trouver à une profondeur permettant de rétablir le profil antérieur du littoral naturel ou, selon le cas, établi par l'acte réglementaire; de plus, si le ponceau est un conduit fermé, la profondeur enfouie doit être au moins égale à 10 % du diamètre du ponceau;
- . les rives du cours d'eau doivent être stabilisées en amont et en aval du pont ou du ponceau à l'aide de techniques reconnues;
- . le littoral du cours d'eau doit être stabilisé à l'entrée et à la sortie du ponceau;
- . les extrémités du ponceau doivent être stabilisées soit par empierement ou par toute autre technique reconnue de manière à contrer toute érosion.

Lorsqu'il s'agit d'un pont ou d'un ponceau installé dans l'emprise d'une voie publique sous gestion du gouvernement ou de l'un de ses ministres, son installation doit également respecter les normes établies par cette autorité.

Le croquis en Annexe A du présent règlement illustre un exemple d'installation (coupe-type) d'un ponceau.



No de résolution
ou annotation

Règlements de la Municipalité régionale de comté des Chénoua

SECTION 3 CONSTRUCTION ET AMÉNAGEMENT D'UN PASSAGE À GUÉ

Article 13 - Aménagement d'un passage à gué

Le propriétaire d'un immeuble où s'exercent des activités agricoles peut procéder à l'aménagement d'un passage à gué pour ses animaux dans un cours d'eau à la condition de respecter les exigences prévues aux articles 14 et 15.

Article 14 - Aménagement du littoral et des accès pour le passage à gué

Si le littoral et les accès doivent être aménagés pour que le passage à gué soit possible, les conditions suivantes doivent être respectées en tout temps :

- . la traverse du cours d'eau doit être réalisée à angle droit;
- . le passage à gué et les accès doivent être aménagés sur une largeur maximale de 5 mètres;
- . lorsque le littoral n'offre pas une capacité portante suffisante, le passage à gué doit être installé à une profondeur minimale de 20 cm sous le lit du cours d'eau. Il doit être stabilisé au moyen de cailloux ou de gravier propre compacté sur une profondeur de 300 mm et un géotextile doit être prévu sous le coussin de support;
- . dans tous les cas, l'aménagement ne doit pas rehausser le littoral du cours d'eau.

Article 15 - Entretien d'un passage à gué

Le propriétaire de l'immeuble où un passage à gué est présent doit effectuer un suivi périodique de l'état de ce passage à gué, notamment au printemps ou suite à des pluies abondantes.

Le propriétaire doit s'assurer que les zones d'approche du passage à gué ne s'érodent pas et s'il y a érosion, il doit prendre, sans tarder, les mesures correctives appropriées conformément au présent règlement.

Le propriétaire qui fait défaut d'entretenir adéquatement son passage à gué commet une infraction et peut se faire ordonner, par la personne désignée, l'exécution des travaux requis à cette fin. À défaut par le propriétaire d'exécuter les travaux requis à l'intérieur du délai imparti, les dispositions des articles 31 et 32 s'appliquent, compte tenu des adaptations nécessaires.

SECTION 4 STABILISATION DE LA RIVE QUI IMPLIQUE DES TRAVAUX DANS LE LITTORAL

Article 16 - Normes d'aménagement

Le propriétaire d'un immeuble qui effectue une stabilisation de la rive qui implique des travaux dans le littoral doit, au préalable, obtenir un permis émis par la personne désignée selon les conditions applicables prévues au présent règlement.



No de résolution
ou annotation

Règlements de la Municipalité régionale de comté des Chenaux

Ce propriétaire doit fournir, en plus de tout autre renseignement ou document requis en vertu de l'article 21, des plans et devis signés et scellés par une personne membre de l'Ordre des ingénieurs du Québec. Ces plans doivent être établis selon les règles de l'art et les normes en vigueur.

Le projet doit être conçu en tenant compte des caractéristiques du cours d'eau et de manière à ce qu'en tout temps, ces travaux ne nuisent pas au libre écoulement des eaux.

L'obtention du permis prévu en vertu du présent règlement ne dispense pas cette personne de respecter toute autre exigence qui pourrait lui être imposée par une loi ou un règlement d'une autre autorité compétente.

SECTION 5 AMÉNAGEMENT OU CONSTRUCTION D'UN OUVRAGE SOUTERRAIN OU DE SURFACE

Article 17 - Aménagement ou construction d'un ouvrage souterrain ou de surface

Toute personne qui effectue l'aménagement ou la construction d'un ouvrage souterrain ou de surface impliquant sa mise en place temporaire ou permanente, sous ou dans la rive d'un cours d'eau ou qui implique la traverse d'un cours d'eau par des machineries doit, au préalable, obtenir un permis émis par la personne désignée selon les conditions applicables prévues au présent règlement.

Cette personne doit fournir, en plus de tout autre renseignement ou document requis en vertu de l'article 21, des plans et devis signés et scellés par une personne membre de l'Ordre des ingénieurs du Québec. Ces plans doivent être établis selon les règles de l'art et les normes en vigueur.

Le projet doit être conçu en tenant compte des caractéristiques du cours d'eau et de manière à ce qu'en tout temps, ces travaux ne nuisent pas au libre écoulement des eaux. De plus, la personne doit procéder à la remise en état des lieux à la fin des travaux.

Lorsque l'ouvrage souterrain est situé sous le cours d'eau, la profondeur minimale de la surface de cet ouvrage est de 600 mm en-dessous du lit du cours d'eau selon sa profondeur établie par l'acte réglementaire, ou en l'absence d'un tel acte, du lit existant lors de l'exécution des travaux.

L'obtention du permis prévu en vertu du présent règlement ne dispense pas cette personne de respecter toute autre exigence qui pourrait lui être imposée par une loi ou un règlement d'une autre autorité compétente.

Article 18 - Canalisation souterraine

Le propriétaire d'un immeuble qui effectue l'aménagement ou la construction d'une canalisation souterraine dans un cours d'eau doit, au préalable, obtenir un permis émis par la personne désignée selon les conditions applicables prévues au présent règlement.

Ce propriétaire doit fournir, en plus de tout autre renseignement ou document requis en vertu de l'article 21, des plans et devis signés et scellés par une personne membre de l'Ordre des ingénieurs du Québec. Ces plans doivent être établis selon les règles de l'art et les normes en vigueur.



No de résolution
ou annotation

Règlements de la Municipalité régionale de comté des Chenaux

La canalisation souterraine doit être dimensionnée pour une récurrence minimale de 20 ans.

Article 19 - Exutoire de drainage souterrain

Le radier d'un exutoire de drainage souterrain doit être minimalement situé à 300 mm au-dessus du lit du cours d'eau selon sa profondeur établie par l'acte réglementaire ou, en l'absence d'un tel acte, du lit existant lors de l'exécution des travaux.

Le croquis en Annexe B du présent règlement illustre un exemple d'installation (coupe-type) d'un exutoire de drainage souterrain.

Article 20 - Exutoire de drainage de surface

Le radier d'exutoire de drainage de surface doit être minimalement situé à 300 mm au-dessus du lit du cours d'eau selon sa profondeur établie par l'acte réglementaire ou, en l'absence d'un tel acte, du lit existant lors de l'exécution des travaux.

Le projet doit être conçu en tenant compte des caractéristiques du cours d'eau et de manière à ce qu'en tout temps, ces travaux ne nuisent pas au libre écoulement des eaux. De plus, la personne doit procéder à la remise en état des lieux à la fin des travaux.

SECTION 6 DEMANDE DE PERMIS

Article 21 - Contenu de la demande

Lorsque l'obtention d'un permis est requise en vertu du présent règlement, la demande doit comprendre les renseignements et documents suivants :

1. le nom et l'adresse du propriétaire de l'immeuble visé;
2. l'identification, le cas échéant, de la personne que le propriétaire autorise pour le représenter;
3. la désignation cadastrale du lot sur lequel sera réalisé le projet, ou à défaut de désignation cadastrale, l'identification la plus précise du lieu où le projet sera réalisé;
4. la description détaillée du projet;
5. une copie des plans et devis signés et scellés par une personne membre de l'Ordre des ingénieurs du Québec, lorsque son projet est soumis à une telle exigence en vertu d'une disposition du présent règlement;
6. la durée de l'installation et le matériel prévu s'il s'agit d'un ponceau temporaire;
7. la date prévue pour l'exécution des travaux, leur durée et l'évaluation de leurs coûts;
8. toute autre information requise par la personne désignée aux fins d'analyse en vue de s'assurer de la conformité de la demande de permis;



No de résolution
ou annotation

Règlements de la Municipalité régionale de comté des Chenaux

9. l'engagement écrit du propriétaire d'exécuter tous les travaux selon les exigences du présent règlement et, si applicable, après avoir obtenu le permis ou le certificat exigé par toute autre autorité compétente.

Article 22 - Tarification

Le tarif pour l'émission d'un permis requis en vertu du présent règlement est établi comme suit :

Interventions sur un cours d'eau	Tarif
Installation d'un ponceau permanent ou temporaire de moins de 2,5 mètres de diamètre pour un usage autre que public	Aucun
Installation d'un pont sans pilier pour un usage autre que public	Aucun
Installation d'un ponceau permanent ou temporaire de plus de 2,5 mètres de diamètre pour un usage autre que public	25 \$, plus les coûts réels
Installation d'un pont avec pilier pour un usage autre que public	25 \$, plus les coûts réels
Stabilisation de la rive qui implique des travaux dans le littoral	25 \$, plus les coûts réels
Aménagement d'un ouvrage souterrain ou de surface	25 \$, plus les coûts réels
Aménagement d'une canalisation souterraine	25 \$, plus les coûts réels

Pour les fins de la présente disposition, les «coûts réels» visent notamment les honoraires professionnels requis pour l'analyse de la demande. La demande de paiement final inclut toutes les pièces justificatives démontrant ces coûts réels. Le paiement des coûts réels par le demandeur doit être fait dans les trente jours de la transmission de la facture par l'autorité compétente.

Article 23 - Émission du permis

La personne désignée émet le permis dans les 30 jours de la réception d'une demande complète si tous les documents et renseignements requis pour ce projet ont été fournis, s'il est conforme à toutes les exigences du présent règlement et si le propriétaire a payé le tarif applicable selon la nature de son intervention.

Au cas contraire, la personne désignée avise le propriétaire, à l'intérieur du même délai, de sa décision de refuser le projet en indiquant les motifs de refus.

Article 24 - Durée de validité

Tout permis est valide pour une période de 12 mois à compter de la date de son émission. Après cette date, il devient caduc à moins que les travaux ne soient commencés avant l'expiration du délai initial et ne soient complétés dans les 3 mois suivants son expiration. Après l'expiration de ce délai, les travaux doivent faire l'objet d'une nouvelle demande de permis.



No de résolution
ou annotation

Règlements de la Municipalité régionale de comté des Chenaux

Malgré ce qui précède, pour respecter les exigences prévues à une loi ou un règlement d'une autre autorité compétente, le permis peut prévoir des dates ou des périodes au cours desquelles les travaux doivent être effectués ou, le cas échéant, être suspendus. Dans ce cas, le délai de validité du permis est modifié en conséquence.

Article 25 - Avis de fin des travaux

Le propriétaire doit aviser la personne désignée de la date de la fin des travaux visés par le permis.

Article 26 - Travaux non conformes

L'exécution de travaux non conformes à une exigence prévue au présent règlement ou la modification des travaux autorisés sans obtenir au préalable une modification du permis est prohibée.

Le propriétaire de l'immeuble est tenu d'exécuter tous les travaux requis pour assurer leur conformité au présent règlement dans le délai qui lui est imparti à cette fin par un avis notifié par la personne désignée.

À défaut par cette personne d'exécuter les travaux requis à l'intérieur du délai imparti, les dispositions des articles 31 et 32 s'appliquent, compte tenu des adaptations nécessaires.

SECTION 7 OBSTRUCTION

Article 27 - Prohibition

Aux fins de la présente section, constitue une obstruction et est prohibé le fait pour le propriétaire ou l'occupant d'un immeuble riverain de permettre ou de tolérer la présence d'un objet ou d'une matière ou la commission d'un acte qui nuit ou peut nuire à l'écoulement normal des eaux dans un cours d'eau, comme :

- a) la présence d'un pont ou d'un ponceau dont le dimensionnement est insuffisant ou qui menace de s'effondrer;
- b) la présence de sédimentation ou de toute autre matière sur le littoral suite à l'affaissement du talus de sa rive non stabilisée ou stabilisée inadéquatement, ou par l'exécution de travaux non conformes au présent règlement ou à tout règlement d'une autre autorité compétente applicable à ce cours d'eau;
- c) le fait de pousser, déposer ou jeter de la neige dans un cours d'eau dans le cadre d'une opération de déneigement ou à toute autre fin non autorisée;
- d) le fait de laisser ou de déposer des déchets, des immondices, des pièces de ferraille ou de bois, des branches ou des troncs d'arbres, des carcasses d'animaux morts, ainsi que tout autre objet ou matière qui nuit ou est susceptible de nuire à l'écoulement normal des eaux;
- e) le fait de permettre l'accès aux animaux de ferme à un cours d'eau, sauf dans le cas de passage à gué.



No de résolution
ou annotation

Règlements de la Municipalité régionale de comté des Chenaux

Lorsque la personne désignée constate ou est informée de la présence d'une obstruction dans un cours d'eau, elle avise le propriétaire de l'immeuble visé de son obligation de faire disparaître, à ses frais, cette obstruction dans le délai qui lui est imparti par la personne désignée et, le cas échéant, de prendre toutes les mesures appropriées pour empêcher que cette cause d'obstruction ne se manifeste à nouveau.

Plus particulièrement, la personne désignée peut exiger que le propriétaire exécute des travaux de stabilisation de sa rive pour éviter tout autre affaissement du talus dans le cours d'eau ou qu'il procède à l'exécution des travaux de réparation de la rive à l'endroit du passage prohibé des animaux. Les dispositions de l'article 16 s'appliquent à l'égard de tels travaux si la stabilisation de la rive implique des travaux dans le littoral du cours d'eau.

À défaut par le propriétaire d'exécuter les travaux requis pour l'enlèvement de cette obstruction à l'intérieur du délai imparti, les dispositions des articles 31 et 32 s'appliquent, compte tenu des adaptations nécessaires.

Nonobstant les dispositions du présent article, lorsque l'obstruction empêche ou gêne l'écoulement normal des eaux et constitue une menace à la sécurité des personnes ou des biens, la personne désignée peut retirer sans délai cette obstruction, sans préjudice aux droits de la municipalité de recouvrer, de toute personne qui l'a causée, les frais relatifs à son enlèvement.

SECTION 8 DISPOSITIONS ADMINISTRATIVES

Article 28 - Application du règlement

L'administration et l'application du présent règlement sont confiées à la personne désignée.

Article 29 - Pouvoirs de la personne désignée

Toute personne désignée peut :

- 29.1 sauf urgence et sur présentation d'une pièce d'identité, visiter et examiner, entre 7 h et 19 h, toute propriété immobilière et mobilière, pour constater si les dispositions du présent règlement sont respectées;
- 29.2 émettre un avis au propriétaire, au locataire, à l'occupant ou à leur fondé de pouvoir, leur enjoignant de corriger une situation qui constitue une infraction au présent règlement;
- 29.3 émettre et signer des constats d'infraction contre tout contrevenant;
- 29.4 suspendre tout permis lorsque les travaux contreviennent à ce règlement ou lorsqu'il est d'avis que l'exécution des travaux constitue une menace pour la sécurité des personnes ou des biens;
- 29.5 révoquer sans délai tout permis non conforme;
- 29.6 exiger une attestation à l'effet que les travaux sont effectués en conformité avec les lois et règlements de toute autre autorité compétente;
- 29.7 faire rapport à la MRC des permis émis et refusés ainsi que des contraventions au présent règlement;



No de résolution
ou annotation

Règlements de la Municipalité régionale de comté des Chenaux

29.8 faire exécuter, au cas du défaut d'une personne de respecter le présent règlement, les travaux requis à cette fin aux frais de cette personne.

Article 30 - Accès

Le propriétaire ou l'occupant d'un immeuble doit permettre à la personne désignée ou à tout autre employé ou représentant de la MRC ou de la municipalité locale, y compris les professionnels mandatés à cette fin, l'accès à un cours d'eau pour effectuer les inspections et la surveillance nécessaires à l'exercice de leurs fonctions.

Il doit également permettre l'accès de la machinerie et des équipements requis pour l'exécution de travaux. Avant d'effectuer des travaux, la personne désignée doit notifier au propriétaire ou à l'occupant son intention de circuler sur son terrain au moyen d'un préavis d'au moins 48 heures, à moins que l'urgence de remédier à la situation ne l'en empêche.

Le propriétaire ou l'occupant d'un immeuble qui refuse l'accès prévu au présent article commet une infraction.

Article 31 - Travaux aux frais d'une personne

Si une personne n'effectue pas les travaux qui lui sont imposés par une disposition du présent règlement, la personne désignée peut faire exécuter ces travaux aux frais de cette personne.

Aux fins du présent règlement, les frais comprennent toutes les dépenses effectuées pour l'exécution de ces travaux, incluant les honoraires professionnels d'une personne membre de l'Ordre des ingénieurs du Québec si requis.

Toute somme due par un propriétaire à la suite d'une intervention en vertu du présent article est assimilée à une taxe foncière et recouvrable de la même manière. Autrement, la créance est assimilée à une taxe non foncière. Toute somme due porte intérêt au taux d'intérêt en vigueur.

Article 32 - Sanctions pénales

Nonobstant l'existence de tout recours civil, toute personne qui contrevient à une disposition des articles 3 à 20, 26 et 27 du présent règlement commet une infraction et est passible, en plus des frais, d'une peine d'amende comme suit :

Pour une première infraction, si le contrevenant est une personne physique, l'amende minimale est de 300 \$ et maximale de 1000 \$ et, s'il s'agit d'une personne morale, l'amende minimale est de 600 \$ et maximale de 2000 \$.

Pour une récidive, les montants mentionnés à l'alinéa précédent sont doublés.

La peine d'amende peut être exigée pour chaque jour que dure l'infraction, s'il s'agit d'une infraction continue.



No de résolution
ou annotation

Règlements de la Municipalité régionale de comté des Chenaux

Toute personne qui contrevient à une disposition des articles 25 et 30 du présent règlement commet une infraction et est passible, en plus des frais, d'une peine d'amende comme suit :

Pour une première infraction, si le contrevenant est une personne physique, l'amende minimale est de 100 \$ et maximale de 500 \$ et, s'il s'agit d'une personne morale, l'amende minimale est de 200 \$ et maximale de 1000 \$.

Pour une récidive, les montants mentionnés à l'alinéa précédent sont doublés.

La peine d'amende peut être exigée pour chaque jour que dure l'infraction, s'il s'agit d'une infraction continue.

Article 33 - Entrée en vigueur

Le présent règlement entre en vigueur conformément à la loi.

FAIT ET ADOPTÉ À SAINT-LUC-DE-VINCENNES, CE VINGT ET UNIÈME JOUR DU MOIS DE JUIN DEUX MILLE SIX (21 JUIN 2006).



DIRECTEUR GÉNÉRAL



PRÉFET

ENTRÉE EN VIGUEUR

2006-07-10

PONCEAU

(COUPE LONGITUDINALE DU PONCEAU)
(EXEMPLE)

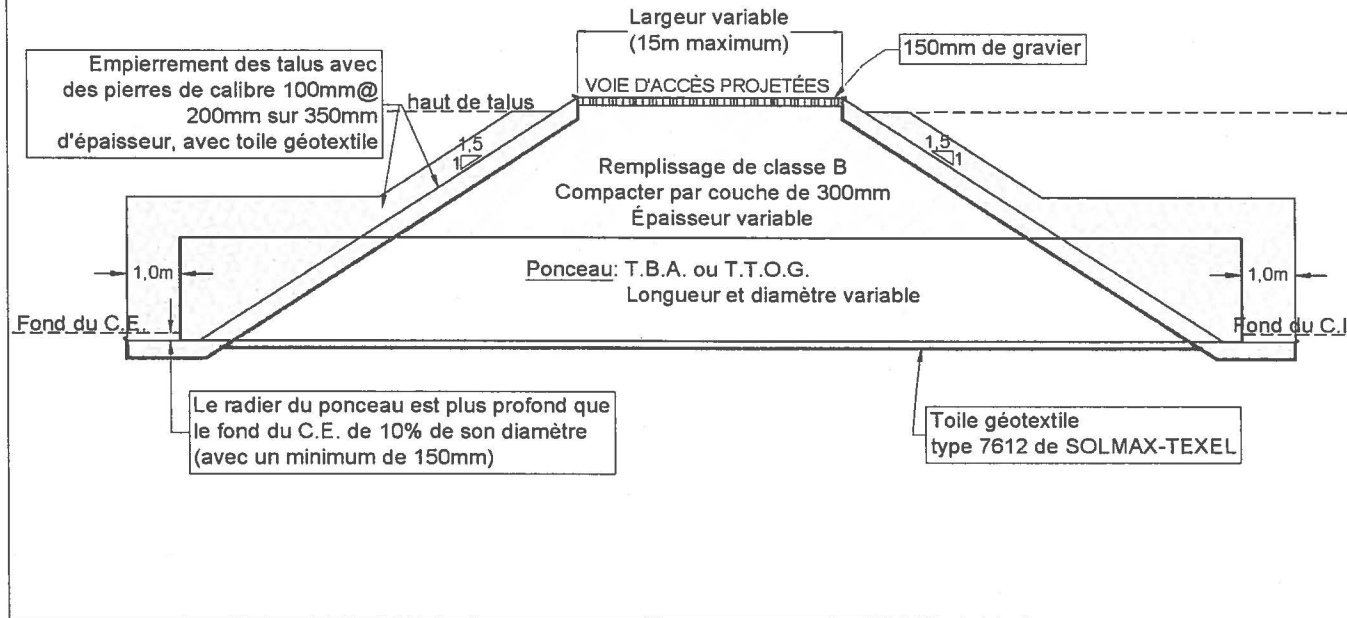

No de résolution
ou annotation

Règlements
de la Municipalité régionale de comté des Chenaux



No de résolution
ou annotation

Annexe B

Détail #1: Sortie de drainage souterrain (stabilisation)

Perspective

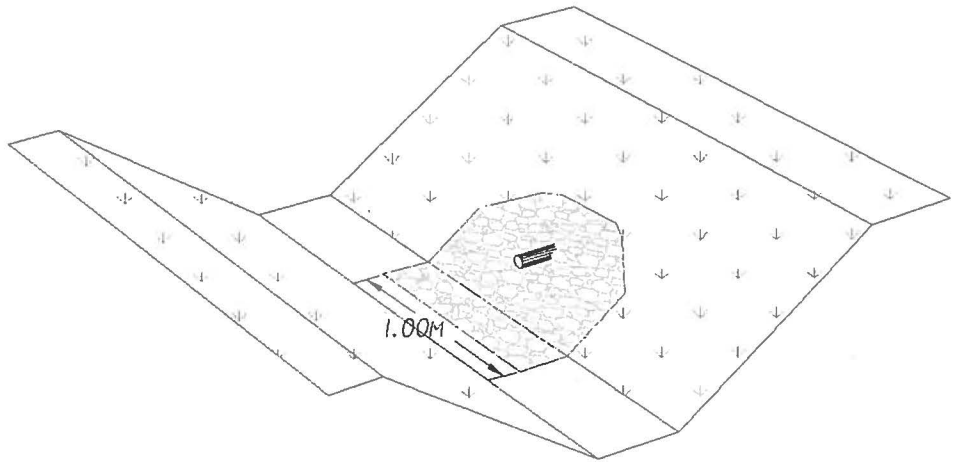

Coupe transversale

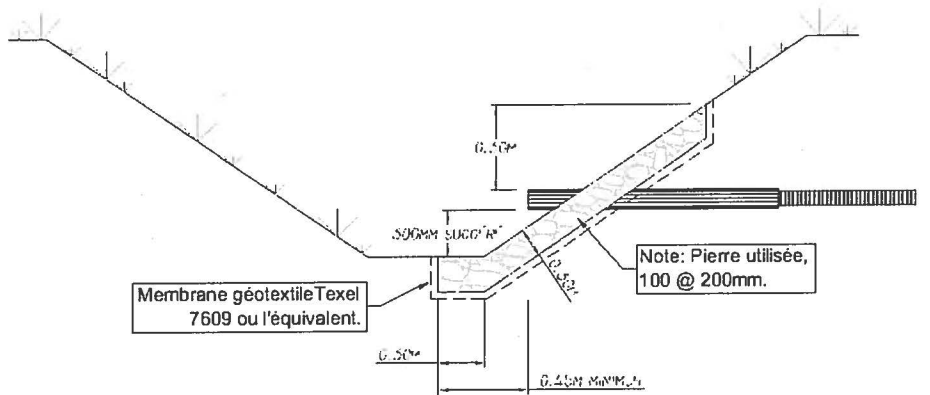

L. GUY M.É.É. T.P.

STÉPHAN F. BOUTIER M.É.É. T.P. ING., A.S.P.

Formules Municipales - no 5614-P1st (FLA 793)